



Ultraleichtflugzeug GROPPO G70-600 Ready-To-Fly

GROPPO G70-600 912 ULS mit Rotax 912 ULS

GROPPO G70-600 Fi mit Rotax 912 iS

GROPPO G70-600 TURBO mit Rotax 914 UL

exkl. MwSt.

inkl. 19 % MwSt.

114.020,00

135.683,80

119.173,00

141.815,87

130.478,00

155.268,82

Standard-Ausrüstung

DULV-Zulassung nach LTF-UL für 600 kg

Rotax-Motor inkl. Rutschkupplung und Vergasertropftassen

Firewall Stahl

Rettungssystem Junkers Profly Magnum 601 Softpack

Sitze gepolstert - Stoff

Rostschutzvorsorge Extra komplettes Flugzeug

Brandschutz Benzin- und Ölschläuche

Headertank 5 Liter mit Reserveanzeige und Drainventil

Kraftstofffilter/Wasserabscheider

E-Props 3-Blatt-Carbon-Propeller mit Metallvorderkante

Frontscheibe und Türverglasung Plexiglas geformt

Kabinenheizung

Kraftstoffpumpe elektrisch

Carbon-Sitze mit 4-Punkt-Sicherheitsgurte und Stoffpolsterung

●	●
●	●
●	●
●	●
●	●
●	●
●	●
●	●
●	●
●	●
●	●
●	●
●	●
●	●

GROPPO-Vertragspartner D-A-CH:

X-RAY Flugsportzentrum Leipzig · Inh. Ronny Schäfer
Granitstr. 29 · D-04425 Taucha · +49 1723428888
info@propellermann.de · www.propellermann.de



GROPPO-Servicepartner Mitte:

Skydreamer Airservice · Inh. Tim Willrich
Am Flugplatz 3, 55126 Mainz · +49 171 9950255
info@flugschule-skydreamer.de · www.flugschule-skydreamer.de



GROPPO-Vertragspartner Süd:

Flugsport-Zentrum Mengen · Inh. Carsten Voigt
Panoramastraße 30 · 88284 Wolpertswende · +49 1759961225
info@ul-flugschule-mengen.com · www.ul-flugschule-mengen.com



GROPPO-Servicepartner Ost:

Henning Stein & Steffi Stein GbR
01689 Weinböhla · Meißner Str. 16 · +49 1723508181
info@stein-ul.de · www.stein-ul.de



Beringer-Räder und Bremsen 4.00-6", Parkbremse	●	●
Lackierung einfarbig mit Logo am Seitenruder	●	●
Flächentanks 2 x 50 l	●	●
Strobe-Lights am Seitenruder	●	●
Elektrische Höhenrudertrimmung	●	●
PTT und elektr. Höhenruder-Trim am Stick - Pilot	●	●
Elektrische Landeklappen	●	●
Standard-Instrumenten-Panel		
Cockpit pulverbeschichtet mit vorgefertigten Grafiken hellgrau oder schwarz	●	●
Elektrischer Landeklappen-Controller	●	●
Winter Libelle + Kompass	●	●
Kanardia Fahrtmesser (kt oder km/h) 80 mm	●	●
Kanardia Höhenmesser (ft oder m) 80 mm	●	●
Kanardia Drehzahl- u. Betriebszeitähler	●	●
Öldruck- und Öltemperaturanzeige analog 52 mm	●	●
Wassertemperaturanzeige analog 52 mm	●	●
Automatik-Sicherungen	●	●
USB/12V-Anschluß im Cockpit	●	●
Lithium Batterie	●	●
Klixon Circuit Breakers - Automatiksicherungen	●	●
Ausrüstungen und Optionen		
Tragflächen-Schnellfaltsystem	2.500,00	2.975,00
Feste Tragflächen mit aerodyn. Verkleidung Tragflächenstreben	1.000,00	1.190,00
Airbox mit Filter für Rotax 912 ULS 100 PS	1.450,00	1.725,50
Wasserthermostat	550,00	654,50
Ölthermostat	550,00	654,50
HELIX H50F 3-Blatt-Propeller mit Metallvorderkante - Aufpreis	300,00	357,00
Kaspar 2-Blatt-Verstellpropeller hydr./manuell - Aufpreis	2.250,00	2.677,50
Kaspar 2-Blatt-Verstellpropeller / FLYBOX PR1-P Contr. - Aufpreis	3.550,00	4.224,50
E-Props Glorieuse mit Controller / Constant Speed - Aufpreis	5.500,00	6.545,00
Fußspitzenbremsen Pilot/Copilot + Gashebel in Mittelconsole	2.000,00	2.380,00
Transportfixierung für Klappflächen	500,00	595,00
Stautaschen Tür	80,00	95,20
Belüftungsfenster Tür	80,00	95,20
Sitze gepolstert - Leder	550,00	654,50
Räder 6.00-6" auf Hauptfahrwerk	500,00	595,00
Tundra Reifen 16 "/Bugradgabel für 16"-Rad	600,00	714,00
Radverkleidung (nur für Räder 4.00-6")	980,00	1.166,20
Kraftstoff-Anzeige analog	465,00	553,35
Kanardia Kraftstoff-Level- und Druck-Anzeige digital	786,00	935,34
Luftfahrt-Tankwahlschalter	250,00	297,50
Vortex-Generatoren	250,00	297,50
Querrudertrimmung elektrisch	1.250,00	1.487,50

Türschlosser links/rechts	250,00	297,50
Gropo Strobe-NAV-Lights-Set (Flügel und Seitenruder)	600,00	714,00
Landescheinwerfer	350,00	416,50
PTT und elektr. Trim am Stick - Pilot & Copilot	550,00	654,50
Kraftstoffdruckanzeige	90,00	107,10
Schleppkupplung TOST	2.400,00	2.856,00

Optionen Standard-Instrumenten-Panel

Kanardia Variometer 80 mm	450,00	535,50
Kanardia Combo Instrument (Airspeed, Altitude, Vario) 80 mm	850,00	1.011,50
Funkgerät TRIG TY91 inkl. Antenne	2.145,00	2.552,55
Transponder Mode-S TRIG TT21 inkl. Antenne	2.820,00	3355,80
Air Avionics AT-1 Traffic inkl. ATD-57	3.160,00	3.760,00
Air Avionics AT-1 Traffic inkl. ATD-80	3.260,00	3.879,40
GPS GARMIN Aera 760 Docking Station + ext. Antenne	2.365,00	2.814,35
EFIS Garmin G5 + ext. Antenne	2.320,00	2.760,80
Kanardia DIGI EMS + Rotax Engine Sensoren	1.950,00	2.320,50
Autopilot GARMIN mit GMC 305 Panel - erfordert EFIS Garmin G5	4.700,00	5.593,00
ELT ACK E-04-406 MHz + Batterie für Remote und Auslöser	1.080,00	1.285,20

Standard-Panel Basis

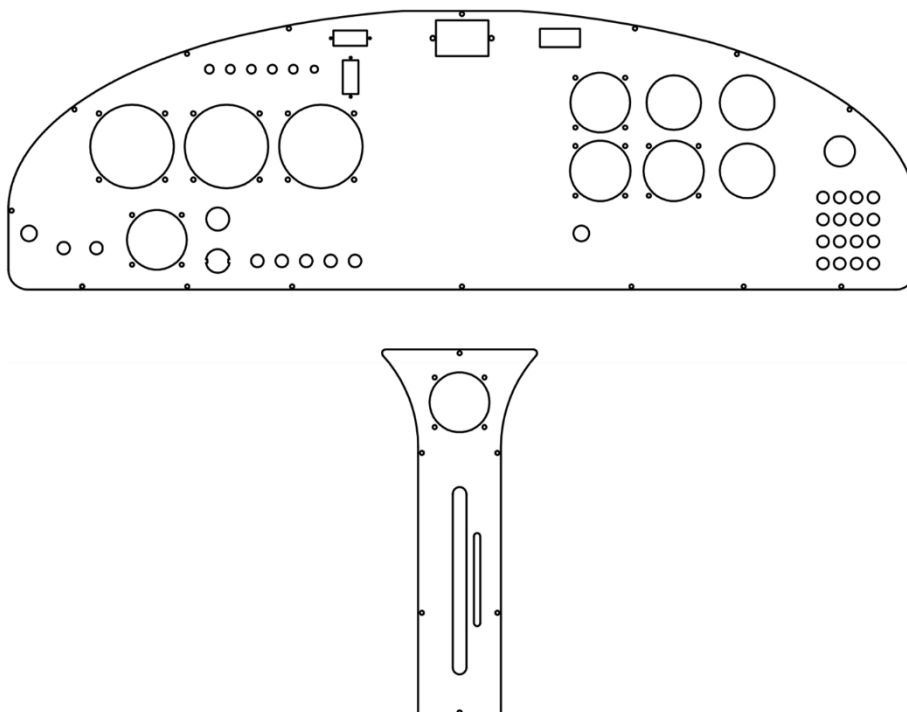

Standard-Panel Optionen

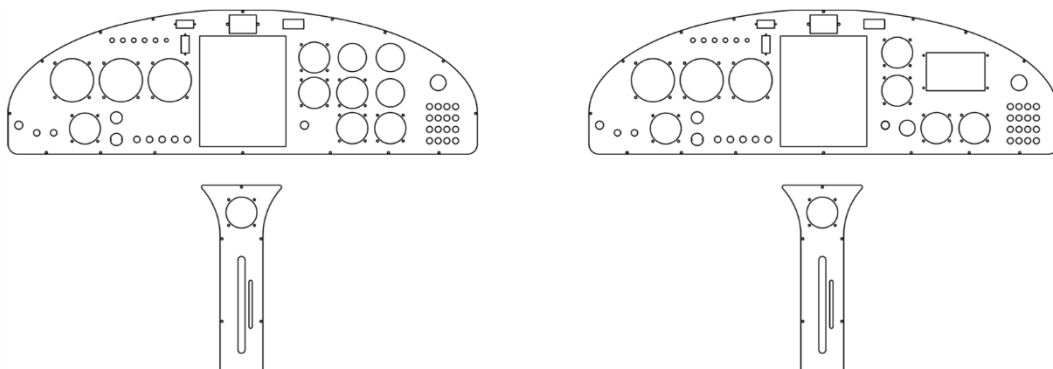

GARMIN G3X Instrumenten-Panel

Garmin G3X Touch 10.6" Display	15.950,00	18.8980,50
EFIS with synthetic view GPS		
EMS (CHT, EGT, OIL P., OIL T., FUEL P., MAP)		
Transponder Garmin GTX 335 R Mode S, Funk TRIG TY91 8.33 Khz		
12 V/ USB 5V Steckdose, Automatik-Sicherungen		
Cockpit pulverbeschichtet mit vorgefertigten Grafiken		
Autopilot GARMIN mit GMC 305 Panel*	4.200,00	4.998,00
Autopilot GARMIN mit GMC 305 Panel mit GMC 305*	4.700,00	5.593,00
ELT ACK E-04-406 MHz + Batterie für Remote und Auslöser	1.080,00	1.285,20
Power FLARM Fusion	3.185,00	3.790,15
Kanardia Backup 57 mm - Airspeed indicator + Altimeter 57 mm	1.050,00	1.249,50

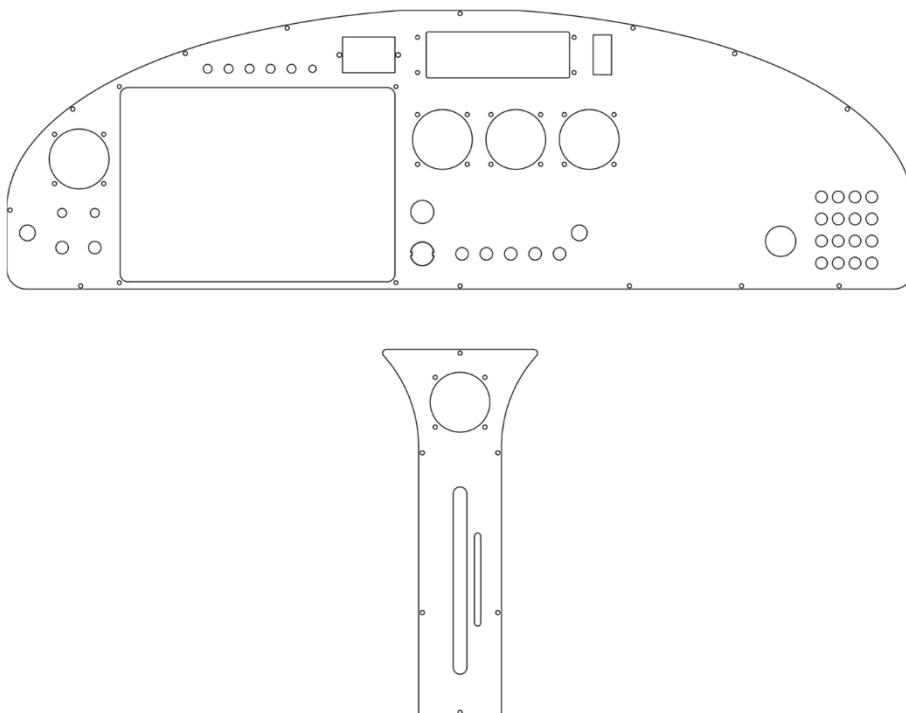

Cockpit

Cockpit Entwurf nach Kundenwunsch	800,00	952,00
Cockpit Fertigung nach Kundenwunsch	auf Anfrage	auf Anfrage

Lackierung

Lackierung Entwurf nach Kundenwunsch	800,00	952,00
Lackierung nach Kundenwunsch	auf Anfrage	auf Anfrage
Weitere Optionen	auf Anfrage	auf Anfrage

Standard-Lackierung - RAL unicolor mit Logo am Seitenruder

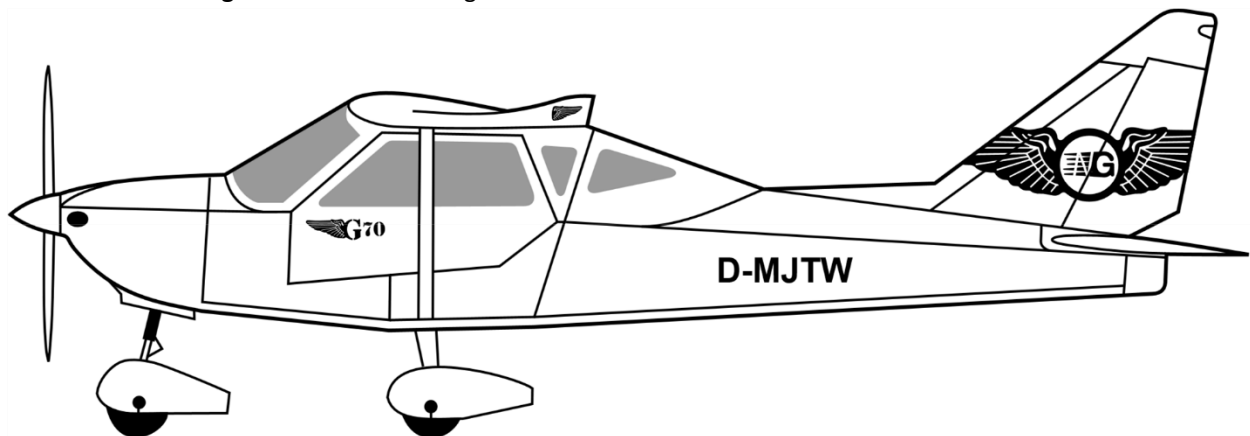

Behinderten-Paket

Seitenrudersteuerung in Mittelkonsole abnehmbar, Bremsen am Steuer links/rechts	2.950,00	3.510,50
------------------------------------------------------------------------------------	----------	----------

Summe

* (keine DULV-Zulassung!)



Zahlungsbedingungen:

30 % des Gesamtbetrages bei Auftragsbestätigung der verbindlichen Bestellung

20 % des Gesamtbetrages bei Bekanntgabe Liefertermin

Restbetrag vor Auslieferung

Leasing bzw. Finanzierung auf Anfrage durch unsere Partner

Lieferzeit:

Ca. 6 Monate nach Bestelleingang flugfertig ab Werk in Mezzana Bigli bzw. nach Vereinbarung

Lieferung:

Bei vereinbarter Lieferung erfolgt die Anlieferung des Flugzeuges mit einem Speditionsunternehmen.

Abladehilfen (Rampe, Bohlen usw.) sind vom Kunden bereitzuhalten.

Gültigkeit:

Preisliste gültig ab 01.01.2024

Änderungen und Ergänzungen vorbehalten!

GROPPO-Vertragspartner D-A-CH:

X-RAY Flugsportzentrum Leipzig · Inh. Ronny Schäfer
Granitstr. 29 · D-04425 Taucha · +49 1723428888
info@propellermann.de · www.propellermann.de

GROPPO-Servicepartner Mitte:

Skydreamer Airservice · Inh. Tim Willrich
Am Flugplatz 3, 55126 Mainz · +49 171 9950255
info@flugschule-skydreamer.de · www.flugschule-skydreamer.de



GROPPO-Vertragspartner Süd:

Flugsport-Zentrum Mengen · Inh. Carsten Voigt
Panoramastraße 30 · 88284 Wolpertswende · +49 1759961225
info@ul-flugschule-mengen.com · www.ul-flugschule-mengen.com

GROPPO-Servicepartner Ost:

Henning Stein & Steffi Stein GbR
01689 Weinböhla · Meißner Str. 16 · +49 1723508181
info@stein-ul.de · www.stein-ul.de

