



Ultraleichtflugzeug TRAIL Ready-To-Fly	exkl. MwSt.	inkl. 19 % MwSt.
GROPPO TRAIL 912 ULS mit Rotax 912 ULS	96.952,00	115.372,88
GROPPO TRAIL TURBO mit Rotax 914 UL	112.738,00	134.158,22

Standard-Ausrüstung

DULV-Zulassung nach LTF-UL für 600 kg	●	●
Tragflächen-Schnellfaltsystem	●	●
Rotax-Motor inkl. Rutschkupplung und Vergasertropftassen	●	●
Rostschutzvorsorge Extra komplettes Flugzeug	●	●
E-Props 3-Blatt-Carbon-Propeller mit Metallvorderkante (912 ULS: 1,75 m/914 UL: 1,90 m)	●	●
Vortex Generatoren	●	●
STOL Winglets	●	●
Brandschutz Benzin- und Ölschläuche	●	●
Kraftstoffpumpe elektrisch	●	●
Headertank 5 Liter mit Reserveanzeige und Drainventil	●	●
Kraftstofffilter/Wasserabscheider	●	●
Rettungssystem Junkers Profly Magnum 601 Softpack	●	●
Kabinenheizung	●	●

GROPPO-Vertragspartner D-A-CH:
X-RAY Flugsportzentrum Leipzig · Inh. Ronny Schäfer
Granitstr. 29 · D-04425 Taucha · +49 1723428888
info@propellermann.de · www.propellermann.de



GROPPO-Servicepartner Mitte:
Skydreamer Airservice · Inh. Tim Willrich
Am Flugplatz 3, 55126 Mainz · +49 171 9950255
info@flugschule-skydreamer.de · www.flugschule-skydreamer.de



GROPPO-Vertragspartner Süd:
Flugsport-Zentrum Mengen · Inh. Carsten Voigt
Panoramastraße 30 · 88284 Wolpertswende · +49 1759961225
info@ul-flugschule-mengen.com · www.ul-flugschule-mengen.com



GROPPO-Servicepartner Ost:
Henning Stein & Steffi Stein GbR
01689 Weinböhlen · Meißner Str. 16 · +49 1723508181
info@stein-ul.de · www.stein-ul.de



Lackierung einfarbig	●	●
Flächentanks 2 x 50 l	●	●
Strobe-Lights am Seitenruder	●	●
Manuelle Landeklappen mit negativer Klappenstellung	●	●
Elektrische Höhenrudertrimmung	●	●
PTT und elektr. Trim am Stick - Pilot	●	●
Beringer-Räder und Bremsen 8.50-6", 22" Bereifung	●	●
Fußspitzenbremsen vorderer und hinterer Sitz	●	●
Spornrad 8" mit Stahlfeder	●	●
Lithium-Batterie	●	●
Sitze mit 4-Punkt-Sicherheitsgurte und Stoffpolsterung	●	●

Standard-Instrumenten-Panel Basis

Cockpit pulverbeschichtet mit vorgefertigten Grafiken	●	●
Libelle, Kompass	●	●
Kanardia Combo Instrument (Airspeed, Altitude, Vario) 80 mm	●	●
Kanardia DIGI EMS + Rotax Engine Sensoren	●	●
Automatik-Sicherungen	●	●
USB/12V-Anschluß im Cockpit	●	●

Ausrüstungen und Optionen

Firewall Stahl	180,00	214,20
Airbox mit Filter für Rotax 912 ULS 100 PS	1.450,00	1.725,50
Wasserthermostat	550,00	654,50
Ölthermostat	550,00	654,50
HELIX 2-Blatt-Propeller 1,95 m mit Metallvorderkante - Aufpreis	300,00	357,00
E-Props Glorieuse mit Controller / Constant Speed - Aufpreis	5.500,00	6.545,00
Kaspar 2-Blatt-Verstellpropeller hydr./manuell - Aufpreis	2.250,00	2.677,50
Kaspar 2-Blatt-Verstellpropeller / FLYBOX PR1-P Contr. - Aufpreis	3.550,00	4.224,50
HELIX H60A 2-Blatt-Verstellpropeller Propeller 1,95 m mit Metallvorderkante, FLYBOX PR1-P Controller (912 ULS) - Aufpreis	7.200,00	8.211,00
Transportfixierung für Klappflächen	500,00	595,00
Frontscheibe Plexiglas geformt	1.200,00	1.428,00
Frontscheiben-Abdeckung	450,00	535,50
Stautaschen Tür	80,00	95,20
Belüftungsfenster Tür	80,00	95,20
Sitze gepolstert - Leder	1.500,00	1.785,00
Beringer Bushwheel Kit 27,5" + 10" Spornrad	6.000,00	7.140,00
Landescheinwerfer links + rechts unter Tragfläche, Blinkfunktion	750,00	892,50
Parkbremse	300,00	357,00
Kraftstoff-Anzeige digital / Tankfüllstandsensoren	786,00	935,34
Strobe-NAV-Lights-Set (Flügel und Seitenruder)	600,00	714,00
PTT und elektr. Trim am Stick - Pilot & Copilot	550,00	654,50
Schleppkupplung TOST	2.500,00	2.975,00
Türschloss	200,00	238,00

Optionen Standard-Instrumenten-Panel

Funkgerät TRIG TY91 inkl. Antenne	2.145,00	2.552,55
Transponder Mode-S TRIG TT21 inkl. Antenne	2.820,00	3.355,80
Air Avionics AT-1 Traffic inkl. ATD-57	3.160,00	3.760,40
Air Avionics AT-1 Traffic inkl. ATD-80	3.260,00	3.879,40
GPS GARMIN Aera 760 Docking Station + ext. Antenne	2.365,00	2.814,35
EFIS Garmin G5 + ext. Antenne	2.320,00	2.760,80
Autopilot Garmin mit GMC 305 Panel (Garmin G5 notwendig, keine DULV-Zulassung!)	4.700,00	5.593,00
ELT ACK E-04-406 MHz	1.080,00	1.285,20

Standard-Instrumenten-Panel Basis

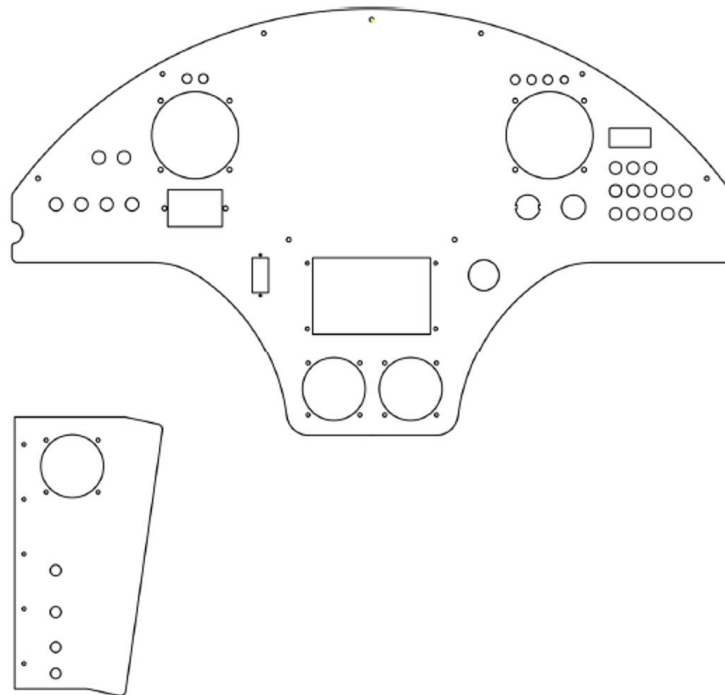

GARMIN G3X Instrumenten-Panel

Garmin G3X Touch 7" Display	15.050,00	17.909,50
EFIS with synthetic view		
GPS, EMS (CHT, EGT, OIL P., OIL T., FUEL P., MAP)		
Transponder Garmin GTX 335 R Mode S		
Funk TRIG TY91 VHF 8.33 Khz		
12 V/ USB 5V Steckdose, Automatik-Sicherungen		
Cockpit pulverbeschichtet mit vorgefertigten Grafiken		

Autopilot Garmin mit GMC 305 Panel (keine DULV-Zulassung!)	4.700,00	5.593,00
ELT ACK E-04-406 MHz	1.080,00	1.285,20
Power FLARM Fusion	3.185,00	3.790,15

GARMIN G3X Instrumenten-Panel Varianten

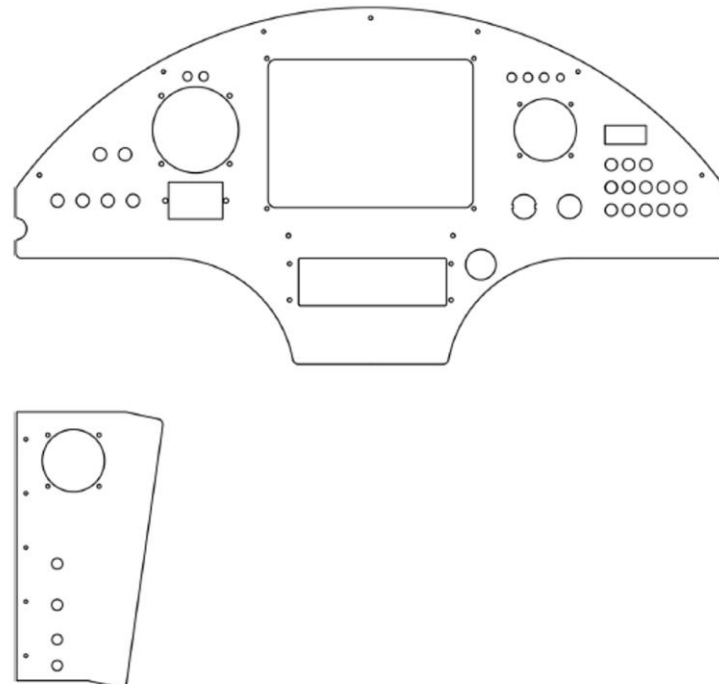
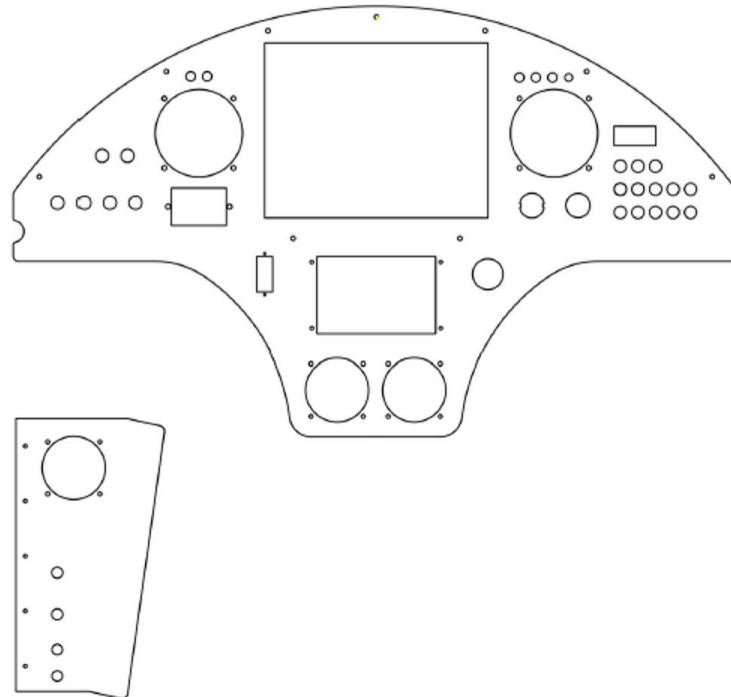

Cockpit

Cockpit Entwurf nach Kundenwunsch	800,00	952,00
Cockpit Fertigung nach Kundenwunsch	auf Anfrage	auf Anfrage

Lackierung

Lackierung Entwurf nach Kundenwunsch	800,00	952,00
Lackierung nach Kundenwunsch	auf Anfrage	auf Anfrage
Weitere Optionen	auf Anfrage	auf Anfrage

Standard-Lackierung - RAL unicolor mit Logo am Seitenruder

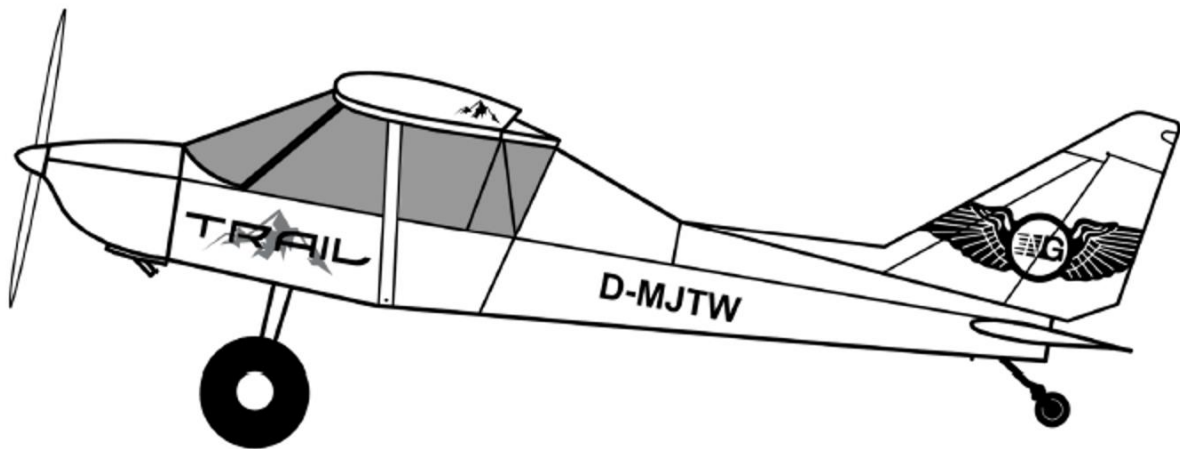

Summe



Zahlungsbedingungen:

30 % des Gesamtbetrages bei Auftragsbestätigung der verbindlichen Bestellung
20 % des Gesamtbetrages bei Bekanntgabe Liefertermin
Restbetrag vor Auslieferung
Leasing bzw. Finanzierung auf Anfrage durch unsere Partner

Lieferzeit:

Ca. 6 Monate nach Bestelleingang flugfertig ab Werk in Mezzana Bigli bzw. nach Vereinbarung

Lieferung:

Bei vereinbarter Lieferung erfolgt die Anlieferung des Flugzeuges mit einem Speditionsunternehmen.
Abladehilfen (Rampe, Bohlen usw.) sind vom Kunden bereitzuhalten.

Gültigkeit:

Preisliste gültig ab 01.01.2024
Änderungen und Ergänzungen vorbehalten!